

38.3

COPPER SUSPENSION INSTRUCTIONS
INSTRUCTIONS POUR SUSPENSIONS EN
CUIVRE
ANLEITUNG ZUR KUPFERAUFHÄNGUNG
INSTRUCCIONES DE MONTAJE DEL SISTEMA
DE SUSPENSIÓN DE COBRE
ISTRUZIONI PER I SOSTEGNI IN RAME
コッパーサスペンション説明書
ИНСТРУКЦИИ ПО УСТАНОВКЕ МЕДНОЙ
ПОДВЕСКИ

تعليمات تعليق النحاس

Read the following instructions for operating the luminaire Lisez les instructions suivantes pour utiliser le luminaire Lesen Sie die folgenden Anleitung zur Bedienung der Leuchte Lea el siguiente instructivo para operar el luminario Leggere le seguenti istruzioni per il funzionamento della lampada 照明器具を操作するために、以下の説明をお読みください Прочтите следующие инструкции по эксплуатации светильника اقرأ التعليمات التالية لشتيغل وحدة الإنارة.

Included Inklus Inbegriffen Includidos Inclusi
含まれています Входит в комплект مرفقة

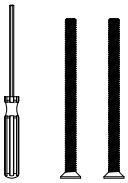

1

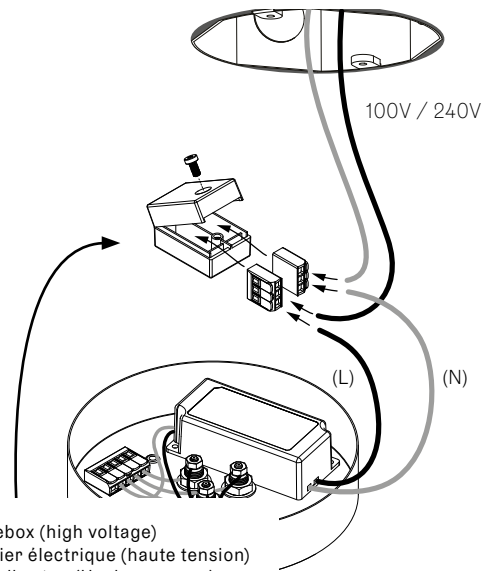

Wirebox (high voltage)
Boîtier électrique (haute tension)
Kabelkasten (Hochspannung)
Caja de cables (alta tensión)
Giunzione elettrica (alta tensione)
接続ボックス (高電圧)
Коробка проводки (высокого напряжения)

صندوق الاسلاك (الجهد العالي)

2

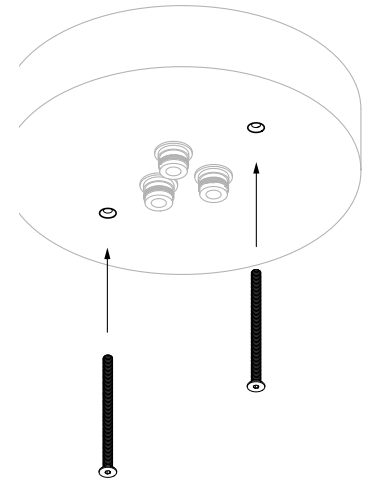

3

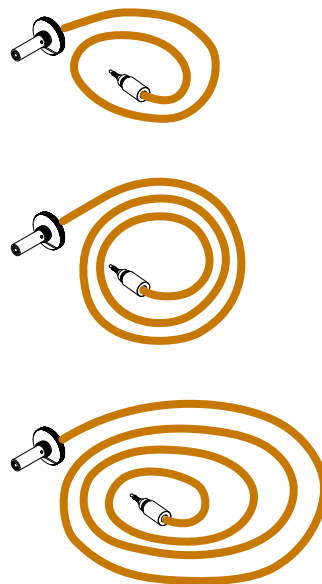

EN Separate the copper tubes according to length. Each copper tube is labeled with a series of numbers that correspond to its length in millimeters.

FR Séparez les tubes de cuivre en fonction de leur longueur. Chaque tube de cuivre est étiqueté avec une série de chiffres qui correspondent à sa longueur en millimètres.

DE Separieren Sie die Kupfersuspension ihrer Länge nach. Jedes Kupfersuspension ist mit Zahlen beschriftet, die seiner Länge in Millimetern entsprechen.

ES Separe los tubos de suspensión de cobre según su longitud. Cada tubo está etiquetado con una serie de números que corresponden a su longitud en milímetros.

IT Dividere i tubi di sostegno in rame in base alla lunghezza. Ognuno è etichettato con una serie di numeri corrispondenti alla lunghezza in millimetri.

JA 銅管を長さごとに分けます。それぞれの銅管には、長さ（ミリメートル）に対応する一連の数字が記されています。

RU Разложите медные трубки по длине. Каждая медная трубка промаркирована набором цифр, которые соответствуют её длине в миллиметрах.

AR افصل الأنابيب النحاسية حسب الطول. يتم تمييز كل أنبوب نحاسي بسلسلة من الأرقام التي تتوافق مع طوله بالمليمترات.

4

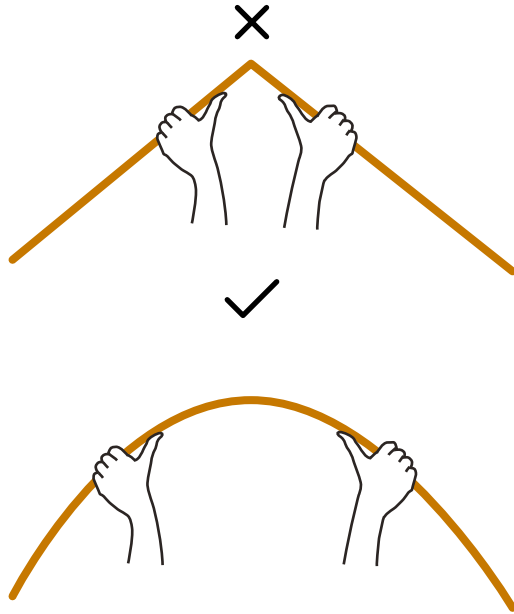

EN Very carefully uncoil the copper tube with both hands to avoid kinking. Be very careful not to overbend the copper tubes as it will leave a permanent kink that can not be removed.

FR Déroulez très soigneusement le tube de cuivre avec les deux mains pour éviter de le plier. Veillez à ne pas trop courber les tubes en cuivre, car cela laisserait un pli permanent impossible à enlever.

DE Wickeln Sie das Kupfersuspension sehr vorsichtig mit beiden Händen ab, um Knicke zu vermeiden. Achten Sie darauf, die Kupfersuspension nicht zu stark zu biegen, da dies einen dauerhaften Knick hinterlässt, der nicht mehr entfernt werden kann.

ES Desenrolla con mucho cuidado el tubo de suspensión de cobre con ambas manos para evitar que se doble. Tenga mucho cuidado de no doblarlos demasiado, ya que dejará un pliegue permanente que no podrá ser eliminado.

IT Srotolare con molta cautela il tubo di rame con entrambe le mani per evitare che si pieghi. Fare molta attenzione a non piegarlo troppo, perché si potrebbero formare pieghe permanenti impossibili da rimuovere.

JA 銅管を両手で慎重にほぐし、よじれないようにします。銅管を曲げすぎると、ねじれが残って取れなくなるので、十分に注意してください。

RU Очень осторожно размотайте медную трубку придерживая ее обеими руками, чтобы избежать переломов. Чрезмерное перегибание медной трубки может вызвать деформированный загиб, который невозможно будет устранить.

AR قم بفك الأنبوب النحاسي بعناية فائقة بكلتا يديك لتجنب الالتواء. كن حريصاً جداً على عدم ثني الأنبوب النحاسية أكثر من اللازم لأنها ستترك ثنيًا دائماً لا يمكن إزالته.

5

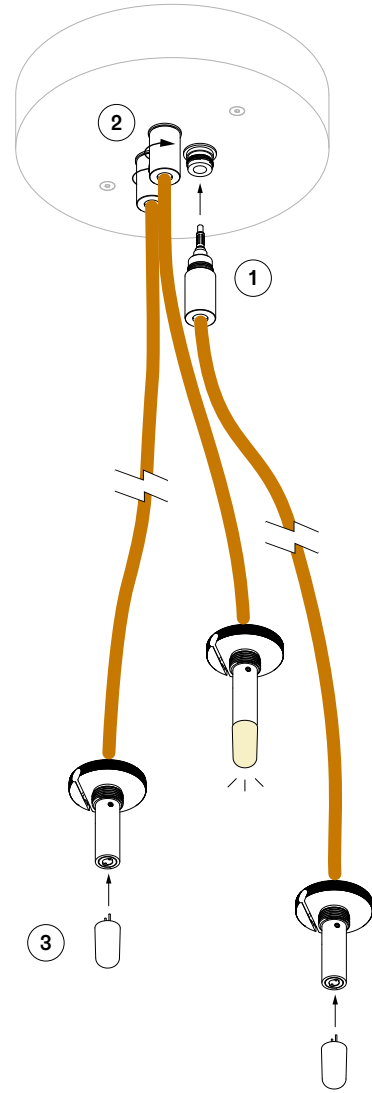

EN Check that each lamp is working properly as you go along by turning the power on for every three pendants installed.

FR Vérifiez au fur et à mesure le bon fonctionnement de chaque lampe en mettant sous tension les trois pendants en verre installés.

DE Überprüfen Sie nach und nach, ob jede Lampe ordnungsgemäß funktioniert, indem Sie bei allen drei installierten Anhängern den Strom einschalten.

ES Compruebe que cada lámpara funcione correctamente a medida que avanza, encendiendo la corriente por todos los tres difusores de vidrio instalados.

IT Verificare il corretto funzionamento di ogni lampada accendendo ognuno dei tre diffusori in vetro installati.

JA ガラスディフューザーを3つ取り付けるごとに電源を入れ、各ランプが正常に動作することを確認しながら進めてください。

RU Убедитесь в правильной работе всех трёх ламп светильника, подключая питание поочередно к каждой из установленных подвесок.

AR تأكد من أن كل مصباح يعمل بشكل صحيح كلما مضيت قدماً من خلال تشغيله لكل ثلاث معلقات تم تركيبها.

6

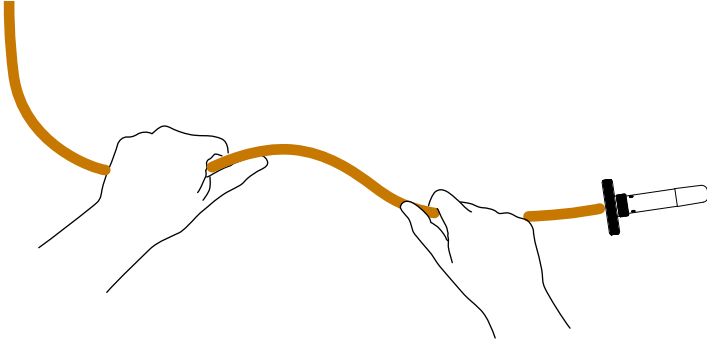

EN Compose the copper tubing according to the intended design aesthetic.
Note: Once the pendant is added, it will pull the copper downwards. The pendant will try to hang directly below the canopy as the copper is not rigid enough for long horizontal compositions without the addition of pendant anchor kits.

FR Modelez les tubes de cuivre en fonction du design souhaité.
Remarque : une fois le pendent en verre ajouté, il tirera le tube de cuivre vers le bas. Le pendent en verre essaiera de pendre directement sous la platine car le cuivre n'est pas assez rigide pour de longues compositions horizontales sans l'ajout d'ancrages universels.

DE Stellen Sie die Kupfersuspension entsprechend der beabsichtigten ästhetischen Gestaltung zusammen.
Hinweis: Sobald der Anhaenger angebracht ist, wird er das Kupfersuspension nach unten ziehen. Der Anhaenger wird dazu neigen, direkt unter dem Baldachin zu hängen, da das Kupfersuspension für lange horizontale Kompositionen ohne den Zusatz von Universalankern nicht starr genug ist.

ES Componga los tubos de cobre según el diseño previsto.
Nota: Una vez añadido el difusor de vidrio, éste tirará del tubo de cobre hacia abajo. El difusor de vidrio tratará de colgar directamente debajo del florón, ya que el cobre no es lo suficientemente rígido para composiciones horizontales largas sin la adición de kits de anclaje.

IT Componere i tubi di sostegno in rame secondo il design stabilito.
Nota: una volta aggiunto il diffusore in vetro, questo tirerà il tubo di rame verso il basso. Il diffusore in vetro tenderà pendere direttamente sotto al rosone, non essendo il rame abbastanza rigido per composizioni orizzontali lunghe senza l'aggiunta di kit di ancoraggio.

JA 意図したデザインに従って銅管を構成します。
注意：ガラスディフューザーを取り付けると、銅管が下方に引っ張られます。銅管は剛性が低いため、ユニバーサルアンカーを追加しないと水平方向に長く構成することができないため、ガラスディフューザーはキャノピーの真下にぶら下がろうとします。

RU Составьте композицию из медных трубок в соответствии с задуманным дизайном. Нагрузка рассеивателя после установки будет тянуть медные трубки вниз. Рассеиватель будет стремиться занять положение прямо под установочным корпусом, поскольку жесткость медных трубок недостаточна для поддержки разветвленных горизонтальных конструкций без использования дополнительного крепежного набора.

AR قم بتشكيل الأنابيب النحاسية حسب التصميم الجمالي المرغوب. ملحوظة: بمجرد إضافة المعلقات الزجاجية، سوف تسحب الأنابيب النحاسي إلى أسفل. ستحاول المعلقات التعليق أسفل السقف مباشرة لأن النحاس ليس صلبًا بدرجة كافية للتركيبات الأفقية الطويلة مجموعة التثبيت.

NEXT STEP: PENDANT INSTRUCTION

PROCHAINE ÉTAPE: INSTRUCTION POUR LE PENDANT EN VERRE

NÄCHSTER SCHRITT: INSTALLATION DES ANHAENGER

SIGUIENTE PASO: INSTRUCCIÓN DEL DIFUSOR DE VIDRIO

PROSSIMO PASSAGGIO: ISTRUZIONI PER IL DIFFUSORE IN VETRO

次のステップ: ガラスディフューザー説明書

СЛЕДУЮЩИЙ ШАГ: ИНСТРУКЦИЯ ПО УСТАНОВКЕ СТЕКЛЯННОГО РАССЕИВАТЕЛЯ

الخطوة التالية: تعليمات المعلقات

INSTALLATION INSTRUCTIONS

Warning: Prior to installation, turn off the power at the main circuit panel, TO AVOID ELECTRICAL SHOCK.

In some countries, electrical installation work may only be carried out by an authorized electrical contractor. Contact your local electricity authority for advice.

You may turn the power back on after the canopy is secured to the structural ceiling surface.

The client is responsible to ensure the fixture junction box is secure to the structural substrate.

Caution: Bocci strongly recommends mounting power supplies remotely in a close, accessible and hidden location for ease of long-term maintenance. Please do not modify the product, this will compromise the safety, performance and void the warranty.

INSTRUCTIONS D'INSTALLATION

Avertissement: Avant l'installation, coupez le courant au niveau du panneau de distribution principal, POUR ÉVITER LES CHOCS ÉLECTRIQUES.

Dans certains pays, les travaux d'installation électrique ne peuvent être effectués que par un électricien agréé. Contactez votre autorité locale en matière d'électricité pour obtenir des conseils.

Vous pouvez remettre l'appareil sous tension après avoir fixé la platine à la surface structurelle du plafond. Le client est responsable de s'assurer que la boîte de jonction du luminaire est fixée au substrat structurel.

Attention: Bocci recommande fortement de monter les alimentations électriques à distance dans un endroit proche, accessible et caché pour faciliter la maintenance à long terme. Veuillez ne pas modifier le produit, cela compromettrait la sécurité, les performances et annulerait la garantie.

INSTALLATIONSANLEITUNG

Warnung: Um einen STROMSCHLAG ZU VERMEIDEN schalten Sie vor der Installation den Strom an der Hauptschalttafel aus.

In einigen Ländern dürfen Elektroinstallationsarbeiten nur von einem zugelassenen Elektroinstallateur durchgeführt werden. Wenden Sie sich an Ihre örtliche Elektrizitätsbehörde, um sich beraten zu lassen.

Sie können den Strom wieder einschalten, nachdem der Deckenbaldachin an der Deckenoberfläche befestigt und alle Kabel fachgerecht angeschlossen worden sind. Der Kunde ist dafür verantwortlich, dass die Anschlussdose der Vorrichtung fest mit der Unterkonstruktion verbunden ist.

Achtung: Um die langfristige Wartung zu erleichtern empfiehlt Bocci die Stromversorgung an einem nahe gelegenen, leicht zugänglichen Ort zu verstecken. Bitte nehmen Sie keine Änderungen am Produkt vor, da dies die Sicherheit und Leistung beeinträchtigt und die Garantie erlischt.

INSTRUCCIONES DE MONTAJE

Advertencia: Antes de la instalación, desconecte la alimentación en el panel del circuito principal, PARA EVITAR UNA DESCARGA ELÉCTRICA.

En algunos países, los trabajos de instalación eléctrica sólo pueden ser realizados por un técnico eléctrico autorizado. Póngase en contacto con las autoridades locales de electricidad para que le asesoren.

Puede volver a conectar la alimentación después de que el florón esté fijado a la superficie estructural del techo. El cliente es responsable de asegurarse de que la caja de conexiones de la luminaria esté fijada al sustrato estructural.

Precaución: Bocci recomienda encarecidamente montar las fuentes de alimentación eléctrica a distancia en un lugar cercano, accesible y oculto para facilitar el mantenimiento a largo plazo. Por favor, no modifique el producto, esto comprometerá la seguridad el rendimiento, anulando la garantía.

Consulte la clasificación eléctrica indicada en la luminaria.

SÓLO PARA MÉXICO:
EXPORTACIONES DIEZ S A DE C.V.
Ingenieros Militares 70-16A, Colonia Argentina
Poniente, Del Miguel Hidalgo, CDMX, 11230, MX

ISTRUZIONI DI MONTAGGIO

Attenzione: Prima dell'installazione, togliere la corrente dal circuito principale, PER EVITARE SCARICHE ELETTRICHE.

In alcuni paesi, i lavori di installazione elettrica possono essere eseguiti solamente da personale qualificato. Contattare l'autorità elettrica locale per chiedere consiglio.

È possibile riaccendere la corrente dopo che il rosone è stato fissato al soffitto. Il cliente deve assicurarsi che la scatola di giunzione della lampada sia fissata al substrato strutturale.

Attenzione: Bocci raccomanda vivamente di montare gli alimentatori elettrici in un luogo vicino, accessibile e nascosto per facilitare la manutenzione a lungo termine. Si prega di non modificare il prodotto, ogni modifica ne può compromettere la sicurezza rendendo lo stesso pericoloso e annullando la garanzia. Bocci declina ogni responsabilità per prestazioni e prodotti modificati, annullando la garanzia.

インストール手順

注意：取付前は電源を切ってください。

電気工事は、電気設備の技術基準・法令に従って電気工事士の有資格者が行ってください。

一般の方による工事は法律で禁止されています。

施工が終わるまで電源を入れないでください。

質量に対して必要強度のある下地であることを確認し、正しく設置・固定されるよう、工事責任者のもとで行ってください。

Bocciは、施工後のメンテナンスのためにトランスをフランジ内ではなく、天井裏などに別置き設置することを強く推奨します。トランスの設置位置や方法については断熱材/防音材などとの必要な間隔を保ち安全性を確保してください。製品の改造は、安全性、性能が損なわれ、保証が無効になるため、行わないでください。

ИНСТРУКЦИЯ ПО УСТАНОВКЕ

ПРЕДУПРЕЖДЕНИЕ: перед установкой отключите питание на главной электрощитовой панели, чтобы избежать поражения электрическим током.

В некоторых странах электромонтажные работы могут выполняться только уполномоченным специалистом-электриком. Обратитесь за консультацией в местный орган электроснабжения. Вы можете подключить питание после того, как защитный корпус будет закреплён на поверхности потолка.

Клиент несет ответственность за обеспечение надежного крепления распределительной коробки светильника к структурному основанию.

ВНИМАНИЕ: Компания Bocci настоятельно рекомендует устанавливать источники электропитания дистанционно в близком, доступном и безопасно укрытом месте для удобства долгосрочного обслуживания. Пожалуйста, не модифицируйте изделие, это может привести к снижению безопасности, ухудшению характеристик и аннулированию гарантии.

تعليمات التركيب

تحذير: قبل التركيب، قم بإطفاء تشغيل الطاقة من اللوحة الرئيسية، لتجنب صدمة كهربائية.

في بعض البلدان، لا يجوز تنفيذ أعمال التركيبات الكهربائية إلا من قبل مقاول كهربائي معتمد. اتصل بهيئة الكهرباء المحلية للحصول على المشورة.

يمكنك إعادة تشغيل الطاقة بعد تثبيت المظلة على سطح السقف الهيكلي.

العميل مسؤول عن التأكد من أن صندوق الوصلات آمن على الركيزة الهيكلية.

تنبيه: توصي Bocci بشدة بتركيب مصادر الطاقة عن بُعد في مكان قريب ومخفي يسهل الوصول إليه لتسهيل الصيانة على المدى الطويل.

يرجى عدم تعديل المنتج، فهذا سيؤثر على السلامة والأداء وإبطال الضمان.

38.3

COPPER SUSPENSION INSTRUCTIONS
INSTRUCTIONS POUR SUSPENSIONS EN
CUIVRE
ANLEITUNG ZUR KUPFERAUFHÄNGUNG
INSTRUCCIONES DE MONTAJE DEL SISTEMA
DE SUSPENSIÓN DE COBRE
ISTRUZIONI PER I SOSTEGNI IN RAME
コッパーススペンション説明書
ИНСТРУКЦИИ ПО УСТАНОВКЕ МЕДНОЙ
ПОДВЕСКИ

تعليمات تعليق النحاس

Read the following instructions for operating the luminaire. **This instruction is for select markets only.** Lisez les instructions suivantes pour utiliser le luminaire. **Ces instructions sont destinées à certains marchés uniquement.** Lesen Sie die folgenden Anleitung zur Bedienung der Leuchte. **Diese Anleitung gilt nur für bestimmte Märkte.** Lea el siguiente instructivo para operar el luminario. **Esta instrucción es sólo para mercados selectos.** Leggere le seguenti istruzioni per il funzionamento della lampada. **Queste istruzioni sono destinate solamente a mercati selezionati.** 照明器具を操作するために、以下の説明をお読みください。この説明書は一部の市場のみを対象としています。Прочтите следующие инструкции по эксплуатации светильника. Данная инструкция предназначена только для определенных рынков. اقرأ التعليمات التالية لشتيغل وحدة الإنارة. هذه التعليمات موجهة لأسواق محددة فقط.

Included Inklus Inbegriffen Incluidos Inclusi
含まれています Входит в комплект مرفقة

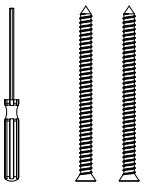

1

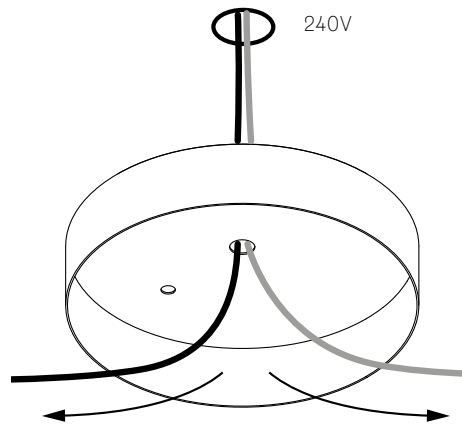

EN The client is responsible for providing a robust 16mm marine grade plywood backing to anchor the canopy to the structural substrate.

FR Le client doit fournir un support en contreplaqué robuste de 16 mm pour ancrer la platine au substrat structural.

DE Der Kunde ist verantwortlich für die Bereitstellung einer robusten 16 mm Sperrholzunterlage zur Verankerung des Baldachins auf dem strukturellen Trägermaterial.

ES El cliente es responsable de proporcionar un robusto soporte de madera contrachapada de 16 mm para anclar la el florón al sustrato estructural.

IT Il cliente è responsabile della fornitura di un robusto supporto in compensato da 16 mm per ancorare la il rosone al substrato strutturale.

JA キャンピーを構造下地に固定するための堅牢な16mm合板の裏打ちは、施工者の責任で行ってください。

RU Клиент несет ответственность за обеспечение прочной 16-миллиметровой фанеры для крепления навеса к основанию конструкции.

AR العميل مسؤول عن توفير دعامة متينة من خشب الأبلكاش مقاس 16 مم لربط قطع التثبيت في السطح المراد التأسيس عليه.

2

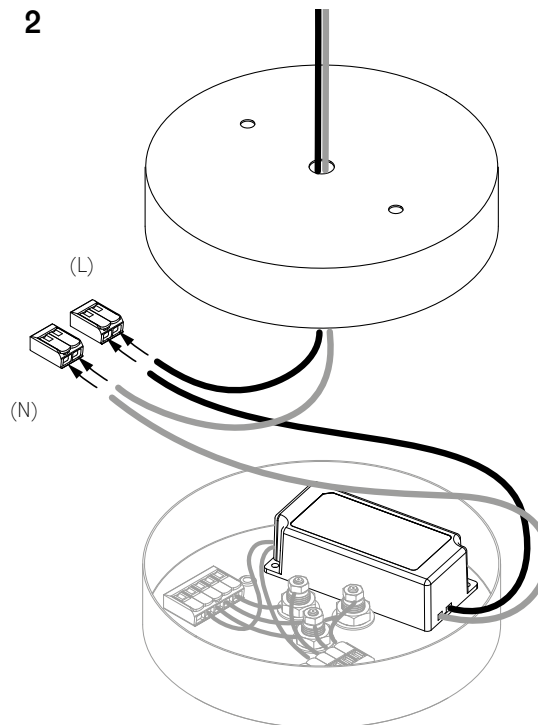

EN Connect live to live (L), neutral to neutral (N).

FR Connectez la phase à la phase (L), le neutre au neutre (N).

DE Verbinden Sie den Neutraleiter (N) und Außenleiter/Phase (L) mit der entsprechenden Kabeln des LED Treibers.

ES Conecte el vivo con el vivo (L), el neutro con el neutro (N).

IT Collegare la fase al morsetto (L), il neutro al neutro (N).

JA ライブとライブ (L)、ニュートラルとニュートラル (N) を接続してください。

RU Подключите напряжение к напряжению (L), нейтраль к нейтраль (N).

AR قم بتوصيل الاسلاك الحية (L) ، محايد إلى محايد (N).

3

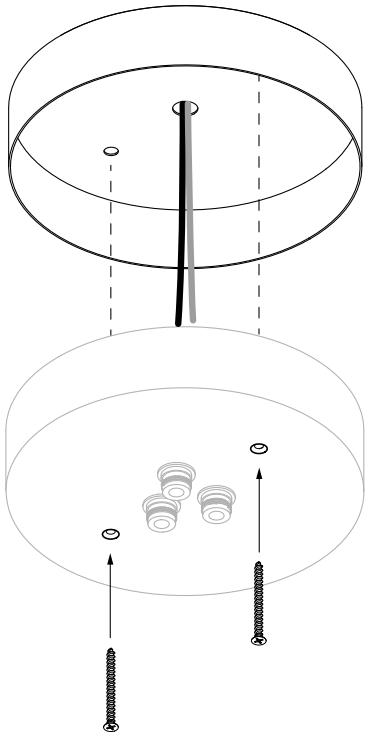

4

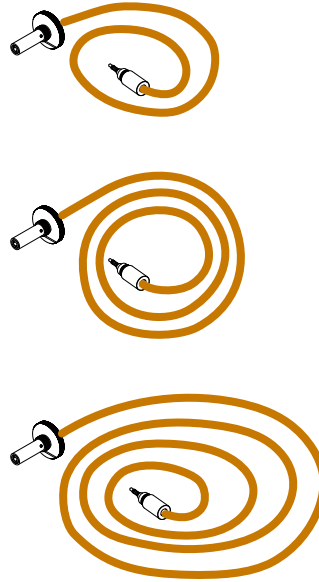

EN Separate the copper tubes according to length. Each copper tube is labeled with a series of numbers that correspond to its length in millimeters.

FR Séparez les tubes de cuivre en fonction de leur longueur. Chaque tube de cuivre est étiqueté avec une série de chiffres qui correspondent à sa longueur en millimètres.

DE Separieren Sie die Kupfersuspension ihrer Länge nach. Jedes Kupfersuspension ist mit Zahlen beschriftet, die seiner Länge in Millimetern entsprechen.

ES Separe los tubos de suspensión de cobre según su longitud. Cada tubo está etiquetado con una serie de números que corresponden a su longitud en milímetros.

IT Dividere i tubi di sostegno in rame in base alla lunghezza. Ognuno è etichettato con una serie di numeri corrispondenti alla lunghezza in millimetri.

JA 銅管を長さごとに分けます。それぞれの銅管には、長さ（ミリメートル）に対応する一連の数字が記されています。

RU Разложите медные трубки по длине. Каждая медная трубка промаркирована набором цифр, которые соответствуют её длине в миллиметрах.

AR افصل الأنابيب النحاسية حسب الطول. يتم تمييز كل أنبوب نحاسي بسلسلة من الأرقام التي تتوافق مع طوله بالمليمترات.

5

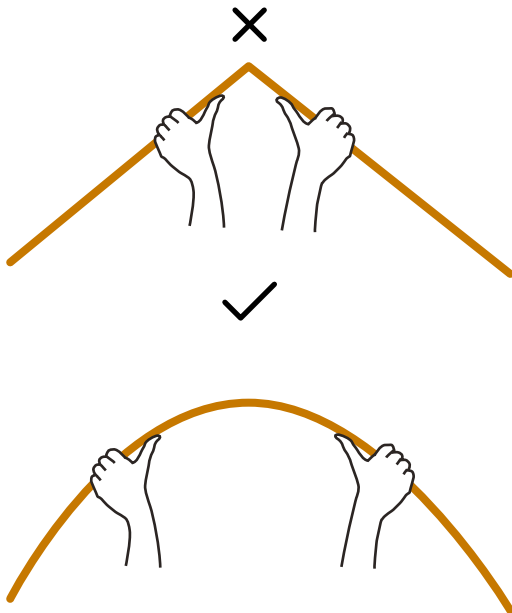

EN Very carefully uncoil the copper tube with both hands to avoid kinking. Be very careful not to overbend the copper tubes as it will leave a permanent kink that can not be removed.

FR Déroulez très soigneusement le tube de cuivre avec les deux mains pour éviter de le plier. Veillez à ne pas trop courber les tubes en cuivre, car cela laisserait un pli permanent impossible à enlever.

DE Wickeln Sie das Kupfersuspension sehr vorsichtig mit beiden Händen ab, um Knicke zu vermeiden. Achten Sie darauf, die Kupfersuspension nicht zu stark zu biegen, da dies einen dauerhaften Knick hinterlässt, der nicht mehr entfernt werden kann.

ES Desenrolla con mucho cuidado el tubo de suspensión de cobre con ambas manos para evitar que se doble. Tenga mucho cuidado de no doblarlos demasiado, ya que dejará un pliegue permanente que no podrá ser eliminado.

IT Srotolare con molta cautela il tubo di rame con entrambe le mani per evitare che si pieghi. Fare molta attenzione a non piegarlo troppo, perché si potrebbero formare pieghe permanenti impossibili da rimuovere.

JA 銅管を両手で慎重にほぐし、よじれないようにします。銅管を曲げすぎると、ねじれが残って取れなくなるので、十分に注意してください。

RU Очень осторожно разматывайте медную трубку придерживая ее обеими руками, чтобы избежать переломов. Чрезмерное перегибание медной трубки может вызвать деформированный загиб, который невозможно будет устранить.

AR قم بفك الأنابيب النحاسية بعناية فائقة بكلتا يديك لتجنب الالتواء. كن حريصاً جداً على عدم ثني الأنابيب النحاسية أكثر من اللازم لأنها ستترك ثنيًا دائماً لا يمكن إزالته.

6

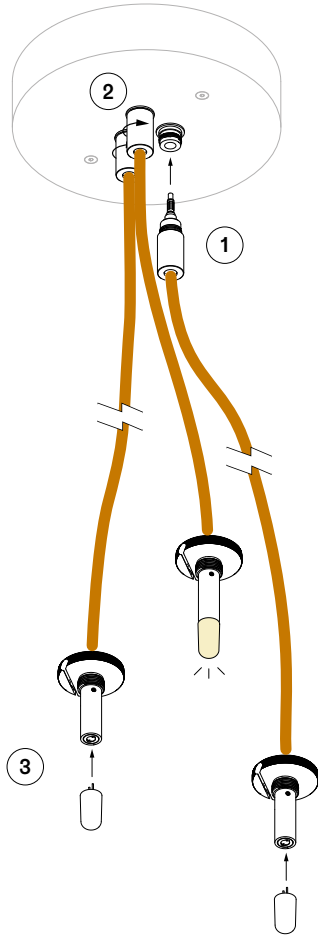

EN Check that each lamp is working properly as you go along by turning the power on for every three pendants installed.

FR Vérifiez au fur et à mesure le bon fonctionnement de chaque lampe en mettant sous tension les trois pendants en verre installés.

DE Überprüfen Sie nach und nach, ob jede Lampe ordnungsgemäß funktioniert, indem Sie bei allen drei installierten Anhaengern den Strom einschalten.

ES Compruebe que cada lámpara funcione correctamente a medida que avanza, encendiendo la corriente por todos los tres difusores de vidrio instalados.

IT Verificare il corretto funzionamento di ogni lampada accendendo ognuno dei tre diffusori in vetro installati.

JA ガラスディフューザーを3つ取り付けるときに電源を入れ、各ランプが正常に動作することを確認しながら進めてください。

RU Убедитесь в правильной работе всех трёх ламп светильника, включая питание поочередно к каждой из установленных подвесок.

AR تأكد من أن كل مصباح يعمل بشكل صحيح كلما مضيت قدماً من خلال تشغيله لكل ثلاث معلقات تم تركيبها.

7

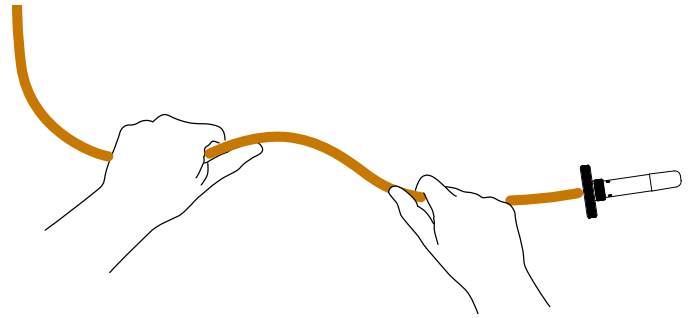

EN Compose the copper tubing according to the intended design aesthetic. Note: Once the pendant is added, it will pull the copper downwards. The pendant will try to hang directly below the canopy as the copper is not rigid enough for long horizontal compositions without the addition of pendant anchor kits.

FR Modelez les tubes de cuivre en fonction du design souhaité. Remarque : une fois le pendant en verre ajouté, il tirera le tube de cuivre vers le bas. Le pendant en verre essaiera de pendre directement sous la platine car le cuivre n'est pas assez rigide pour de longues compositions horizontales sans l'ajout d'ancrages universels.

DE Stellen Sie die Kupfersuspension entsprechend der beabsichtigten ästhetischen Gestaltung zusammen. Hinweis: Sobald der Anhaenger angebracht ist, wird er das Kupfersuspension nach unten ziehen. Der Anhaenger wird dazu neigen, direkt unter dem Baldachin zu hängen, da das Kupfersuspension für lange horizontale Kompositionen ohne den Zusatz von Universalankern nicht starr genug ist.

ES Componga los tubos de cobre según el diseño previsto. Nota: Una vez añadido el difusor de vidrio, éste tirará del tubo de cobre hacia abajo. El difusor de vidrio tratará de colgar directamente debajo del florón, ya que el cobre no es lo suficientemente rígido para composiciones horizontales largas sin la adición de kits de anclaje.

IT Componere i tubi di sostegno in rame secondo il design stabilito. Nota: una volta aggiunto il diffusore in vetro, questo tirerà il tubo di rame verso il basso. Il diffusore in vetro tenderà pendere direttamente sotto al rosone, non essendo il rame abbastanza rigido per composizioni orizzontali lunghe senza l'aggiunta di kit di ancoraggio.

JA 意図したデザインに従って銅管を構成します。
注意: ガラスディフューザーを取り付けると、銅管が下方に引っ張られます。銅管は剛性が低いため、ユニバーサルアンカーを追加しないと水平方向に長く構成することができないため、ガラスディフューザーはキャノピーの真下にぶら下がろうとします。

RU Составьте композицию из медных трубок в соответствии с задуманным дизайном. Нагрузка рассеивателя после установки будет тянуть медные трубки вниз. Рассеиватель будет стремиться занять положение прямо под установочным корпусом, поскольку жесткость медных трубок недостаточна для поддержки разветвленных горизонтальных конструкций без использования дополнительного крепежного набора.

AR قم بتشكيل الأنابيب النحاسية حسب التصميم الجمالي المرغوب. ملحوظة: بمجرد إضافة المعلقات الزجاجية، سوف تسحب الأنابيب النحاسية إلى أسفل. ستحاول المعلقات التعليق أسفل السقف مباشرة لأن النحاس ليس صلباً بدرجة كافية للتركيبات الأفقية الطويلة مجموعة التثبيت.

NEXT STEP: PENDANT INSTRUCTION

PROCHAINE ÉTAPE: INSTRUCTION POUR LE PENDANT EN VERRE

NÄCHSTER SCHRITT: INSTALLATION DES ANHAENGERS

SIGUIENTE PASO: INSTRUCCIÓN DEL DIFUSOR DE VIDRIO

PROSSIMO PASSAGGIO: ISTRUZIONI PER IL DIFUSORE IN VETRO

次のステップ: ガラスディフューザー説明書

СЛЕДУЮЩИЙ ШАГ: ИНСТРУКЦИЯ ПО УСТАНОВКЕ СТЕКЛЯННОГО РАССЕИВАТЕЛЯ

الخطوة التالية: تعليمات المعلقات

INSTALLATION INSTRUCTIONS

Warning: Prior to installation, turn off the power at the main circuit panel, TO AVOID ELECTRICAL SHOCK.

In some countries, electrical installation work may only be carried out by an authorized electrical contractor. Contact your local electricity authority for advice.

You may turn the power back on after the canopy is secured to the structural ceiling surface.

The client is responsible to ensure the fixture junction box is secure to the structural substrate.

Caution: Bocci strongly recommends mounting power supplies remotely in a close, accessible and hidden location for ease of long-term maintenance. Please do not modify the product, this will compromise the safety, performance and void the warranty.

INSTRUCTIONS D'INSTALLATION

Avertissement: Avant l'installation, coupez le courant au niveau du panneau de distribution principal, POUR ÉVITER LES CHOCS ÉLECTRIQUES.

Dans certains pays, les travaux d'installation électrique ne peuvent être effectués que par un électricien agréé. Contactez votre autorité locale en matière d'électricité pour obtenir des conseils.

Vous pouvez remettre l'appareil sous tension après avoir fixé la platine à la surface structurelle du plafond. Le client est responsable de s'assurer que la boîte de jonction du luminaire est fixée au substrat structurel.

Attention: Bocci recommande fortement de monter les alimentations électriques à distance dans un endroit proche, accessible et caché pour faciliter la maintenance à long terme. Veuillez ne pas modifier le produit, cela compromettrait la sécurité, les performances et annulerait la garantie.

INSTALLATIONSANLEITUNG

Warnung: Um einen STROMSCHLAG ZU VERMEIDEN schalten Sie vor der Installation den Strom an der Hauptschalttafel aus.

In einigen Ländern dürfen Elektroinstallationsarbeiten nur von einem zugelassenen Elektroinstallateur durchgeführt werden. Wenden Sie sich an Ihre örtliche Elektrizitätsbehörde, um sich beraten zu lassen.

Sie können den Strom wieder einschalten, nachdem der Deckenbaldachin an der Deckenoberfläche befestigt und alle Kabel fachgerecht angeschlossen worden sind. Der Kunde ist dafür verantwortlich, dass die Anschlussdose der Vorrichtung fest mit der Unterkonstruktion verbunden ist.

Achtung: Um die langfristige Wartung zu erleichtern empfiehlt Bocci die Stromversorgung an einem nahe gelegenen, leicht zugänglichen Ort zu verstecken. Bitte nehmen Sie keine Änderungen am Produkt vor, da dies die Sicherheit und Leistung beeinträchtigt und die Garantie erlischt.

INSTRUCCIONES DE MONTAJE

Advertencia: Antes de la instalación, desconecte la alimentación en el panel del circuito principal, PARA EVITAR UNA DESCARGA ELÉCTRICA.

En algunos países, los trabajos de instalación eléctrica sólo pueden ser realizados por un técnico eléctrico autorizado. Póngase en contacto con las autoridades locales de electricidad para que le asesoren.

Puede volver a conectar la alimentación después de que el florón esté fijado a la superficie estructural del techo. El cliente es responsable de asegurarse de que la caja de conexiones de la luminaria esté fijada al sustrato estructural.

Precaución: Bocci recomienda encarecidamente montar las fuentes de alimentación eléctrica a distancia en un lugar cercano, accesible y oculto para facilitar el mantenimiento a largo plazo. Por favor, no modifique el producto, esto comprometerá la seguridad el rendimiento, anulando la garantía.

Consulte la clasificación eléctrica indicada en la luminaria.

SÓLO PARA MÉXICO:
EXPORTACIONES DIEZ S A DE C.V.
Ingenieros Militares 70-16A, Colonia Argentina
Poniente, Del Miguel Hidalgo, CDMX, 11230, MX

ISTRUZIONI DI MONTAGGIO

Attenzione: Prima dell'installazione, togliere la corrente dal circuito principale, PER EVITARE SCARICHE ELETTRICHE.

In alcuni paesi, i lavori di installazione elettrica possono essere eseguiti solamente da personale qualificato. Contattare l'autorità elettrica locale per chiedere consiglio.

È possibile riaccendere la corrente dopo che il rosone è stato fissato al soffitto. Il cliente deve assicurarsi che la scatola di giunzione della lampada sia fissata al substrato strutturale.

Attenzione: Bocci raccomanda vivamente di montare gli alimentatori elettrici in un luogo vicino, accessibile e nascosto per facilitare la manutenzione a lungo termine. Si prega di non modificare il prodotto, ogni modifica ne può compromettere la sicurezza rendendo lo stesso pericoloso e annullando la garanzia. Bocci declina ogni responsabilità per prestazioni e prodotti modificati, annullando la garanzia.

インストール手順

注意：取付前は電源を切ってください。

電気工事は、電気設備の技術基準・法令に従って電気工事士の有資格者が行ってください。

一般の方による工事は法律で禁止されています。

施工が終わるまで電源を入れないでください。

質量に対して必要強度のある下地であることを確認し、正しく設置・固定されるよう、工事責任者のもとで行ってください。

Bocciは、施工後のメンテナンスのためにトランスをフランジ内ではなく、天井裏などに別置き設置することを強く推奨します。トランスの設置位置や方法については断熱材/防音材などの必要な間隔を保ち安全性を確保してください。製品の改造は、安全性、性能が損なわれ、保証が無効になるため、行わないでください。

ИНСТРУКЦИЯ ПО УСТАНОВКЕ

ПРЕДУПРЕЖДЕНИЕ: перед установкой отключите питание на главной электропанели, чтобы избежать поражения электрическим током.

В некоторых странах электромонтажные работы могут выполняться только уполномоченным специалистом-электриком. Обратитесь за консультацией в местный орган электроснабжения. Вы можете подключить питание после того, как защитный корпус будет закреплён на поверхности потолка.

Клиент несет ответственность за обеспечение надежного крепления распределительной коробки светильника к структурному основанию.

ВНИМАНИЕ: Компания Bocci настоятельно рекомендует устанавливать источники электропитания дистанционно в близком, доступном и безопасно укрытом месте для удобства долгосрочного обслуживания. Пожалуйста, не модифицируйте изделие, это может привести к снижению безопасности, ухудшению характеристик и аннулированию гарантии.

تعليمات التركيب

تحذير: قبل التركيب، قم بإطفاء تشغيل الطاقة من اللوحة الرئيسية، لتجنب صدمة كهربائية.

في بعض البلدان، لا يجوز تنفيذ أعمال التركيبات الكهربائية إلا من قبل مقاول كهربائي معتمد. اتصل بهيئة الكهرباء المحلية للحصول على المشورة.

يمكنك إعادة تشغيل الطاقة بعد تثبيت المظلة على سطح السقف الهيكلي.

العميل مسؤول عن التأكد من أن صندوق الوصلات آمن على الركيزة الهيكلية.

تنبيه: توصي Bocci بشدة بتركيب مصادر الطاقة عن بُعد في مكان قريب ومخفي يسهل الوصول إليه لتسهيل الصيانة على المدى الطويل.

يرجى عدم تعديل المنتج، فهذا سيؤثر على السلامة والأداء وإبطال الضمان.

38

COPPER SUSPENSION PENDANT INSTRUCTIONS

INSTRUCTIONS POUR LE PENDANT EN VERRE POUR LE TUBE EN CUIVRE

KUPFERSUSPENSION-ANHAENGER ANLEITUNG

INSTRUCCIONES DEL DIFUSOR DE VIDRIO CON TUBO DE SUSPENSIÓN DE COBRE

ISTRUZIONI PER IL DIFFUSORE IN VETRO CON TUBO DI SOSPENSIONE IN RAME

銅管用ガラスディフューザー説明書

ИНСТРУКЦИЯ ПО СБОРКЕ СТЕКЛЯННЫХ РАССЕЙВАТЕЛЕЙ С МЕДНОЙ ПОДВЕСКОЙ

إرشادات تركيب المعلقات بالأنبوب النحاسي

1

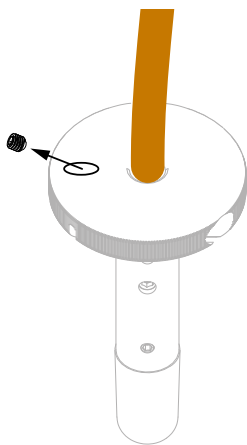

EN Loosen the set screw on the copper cap to rotate the cap. There is a channel on the cap for the cable gripper to slide in. Ensure to orient the copper cap with the large opening pointing downward.

FR Desserrez la vis de réglage sur le capuchon en cuivre pour le faire pivoter. Le capuchon comporte un canal dans lequel la pince à câble peut être glissée. Veillez à orienter le capuchon en cuivre avec la grande ouverture vers le bas.

DE Lösen Sie die Stellschraube an der Kupferkappe, um sie zu drehen. An der Kappe befindet sich ein Kanal, in den die Kabelklemme hineingeschoben werden kann. Achten Sie darauf, die Kupferkappe so auszurichten, dass die große Öffnung nach unten zeigt.

ES Afloje el tornillo de fijación de la tapa de cobre para girarla. Hay un canal en la tapa para que se deslice el pasacables. Asegúrese de orientar la tapa de cobre con la abertura grande apuntando hacia abajo.

IT Allentare la vite di fermo sulla calotta di rame per ruotarla. Sul tappo è presente un canale in cui far scorrere il fermacavi. Assicurarsi di orientare la calotta in rame in modo che l'apertura grande sia rivolta verso il basso.

JA 銅キャップの止めネジを緩め、回転させます。キャップには、ケーブルピンチヤーをスライドさせるための溝があります。銅キャップの大きな開口部が下向きになるよう、向きを確認してください。

RU Для поворота медной крышки ослабьте установочный винт. На крышке имеется канал чтобы продеть в него захват кабеля. Убедитесь что большое отверстие на крышке направлено вниз.

AR قم بفك مسامير التثبيت الموجود على الغطاء النحاسي لتدوير الغطاء. توجد قناة على الغطاء لتمرير قابض الكابل. تأكد من توجيه الغطاء النحاسي مع الفتحة الكبيرة التي تشير إلى الأسفل.

2

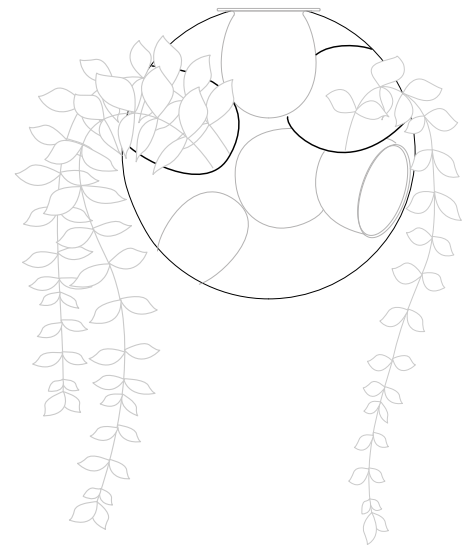

EN Determine the orientation of the pendant by choosing the topmost mounting point that will allow the large cavities to face upward in order to receive the plants.

FR Déterminez l'orientation du pendant en verre en choisissant le point de montage le plus haut qui permettra aux grandes cavités d'être orientées vers le haut afin de recevoir les plantes.

DE Bestimmen Sie die Ausrichtung des Anhängers, indem Sie den obersten Montagepunkt so wählen, dass die großen Hohlräume nach oben zeigen, um die Pflanzen aufzunehmen.

ES Determine la orientación del difusor de vidrio eligiendo el punto de montaje más alto que permita que las grandes cavidades estén orientadas hacia arriba para recibir las plantas.

IT Orientare il diffusore in vetro scegliendo il punto di montaggio più in alto possibile in modo che le grandi cavità rivolte verso l'alto possano ospitare le piante.

JA ガラスディフューザーの向きは、植物を受け入れるために大きな空洞が上向きになるように、一番上の取り付け位置を選んで決めます。

RU Для правильного положения стеклянного рассеивателя верхнюю точку крепления нужно расположить так, чтобы большие полости были направлены вверх для размещения в них растений.

AR حدد اتجاه المعلقات عن طريق اختيار أعلى نقطة تثبيت تسمح للتجاويف الكبيرة بالاتجاه لأعلى لاستقبال التركيبات.

3

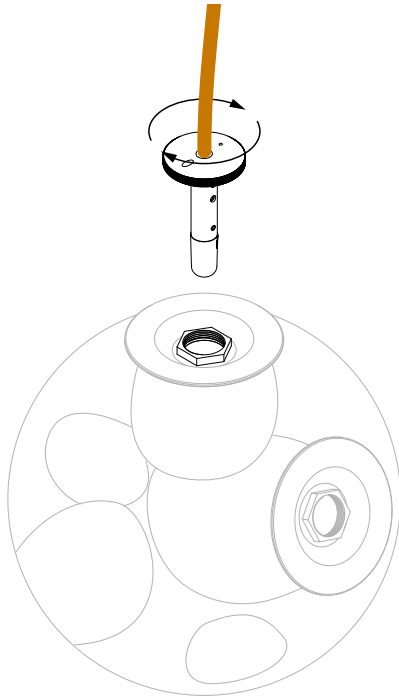

4

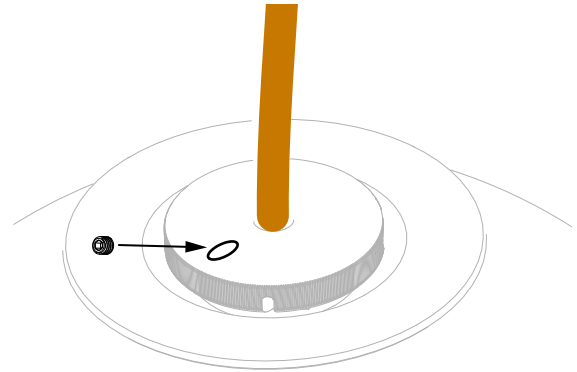

5

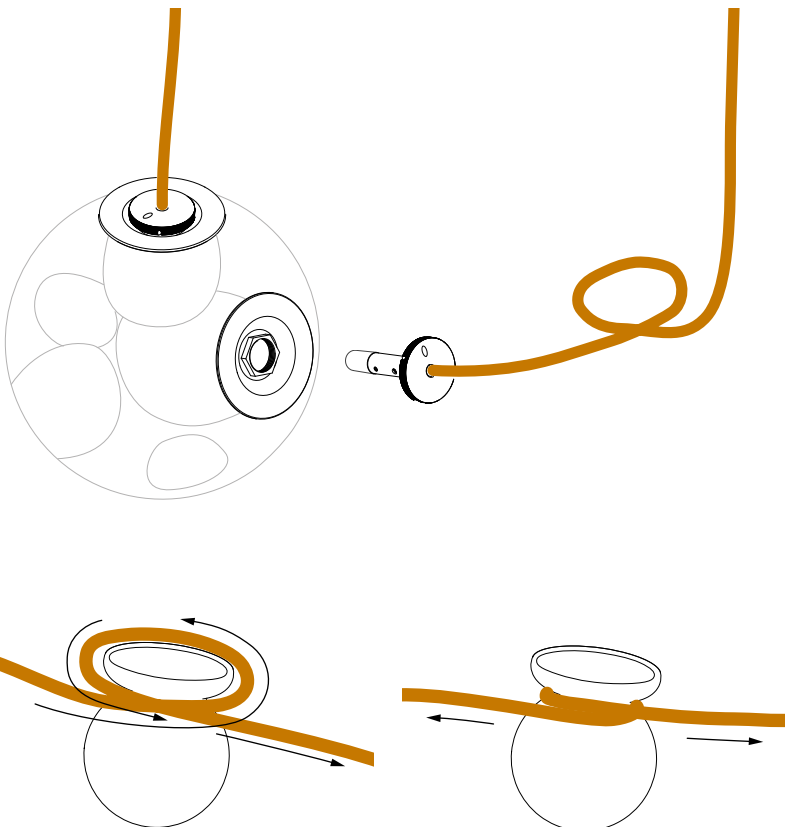

EN Gently form a loop with the tube approximately 130mm in diameter in the location of your choice. Insert the vessel into the loop and tighten the loop around the vessel, using the glass lip as a guide.

FR Formez délicatement une boucle avec le tube d'environ 130 mm de diamètre à l'endroit de votre choix. Insérez l'accessoire dans la boucle et serrez la boucle autour de l'accessoire, en utilisant la lèvre en verre comme guide.

DE Bilden Sie mit dem Rohr eine Schlaufe mit einem Durchmesser von ca. 130 mm an der von Ihnen gewählten Stelle. Führen Sie das Glasbehältnis in die Schlaufe ein und ziehen Sie die Schlaufe um das Behältnis herum fest, wobei Sie die Glaslippe als Führung verwenden.

ES Forme suavemente un bucle nel tubo de aproximadamente 130 mm de diámetro en el lugar elegido. Introduzca el accesorio en el bucle y apriete el bucle alrededor del accesorio, utilizando el labio de cristal como guía.

IT Formare delicatamente un'ansa con il tubo di circa 130 mm di diametro nel punto designato. Inserire l'accessorio nell'ansa per poi stringergliela attorno, utilizzando il labbro di vetro come guida.

JA チューブでお好みの場所に、直径約130mmの輪をゆっくりと作ります。アクセサリをループに挿入し、ガラスリップをガイドにしながらループを締めます。

RU В выбранном месте осторожно согните трубку в форме петли диаметром около 130 мм. Вставьте лунку в петлю и затяните петлю вокруг неё, используя стеклянное горлышко в качестве направляющей.

AR قم بتشكيل حلقة برفق بأنبوب يبلغ قطره 130 مم تقريباً في المكان الذي تختاره. أدخل القمر في الحلقة وشد الحلقة حول القمر، باستخدام الشفة الزجاجية كمرشد.

6

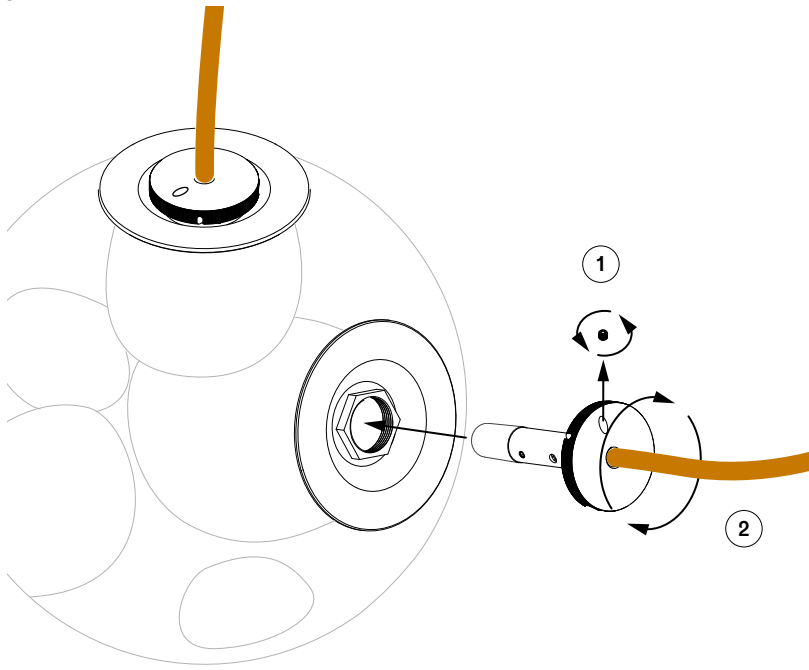

7

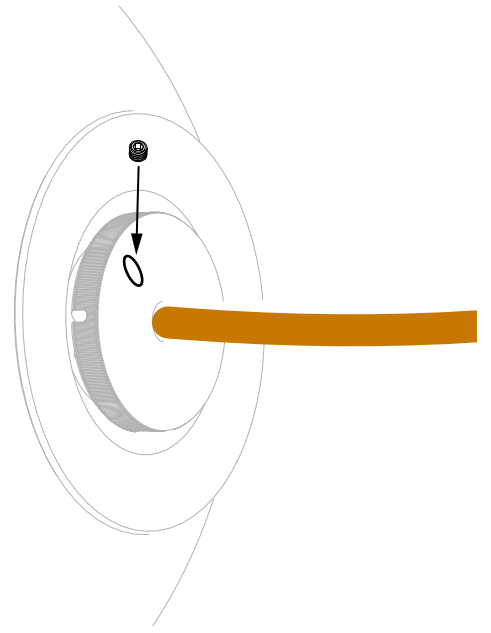

8

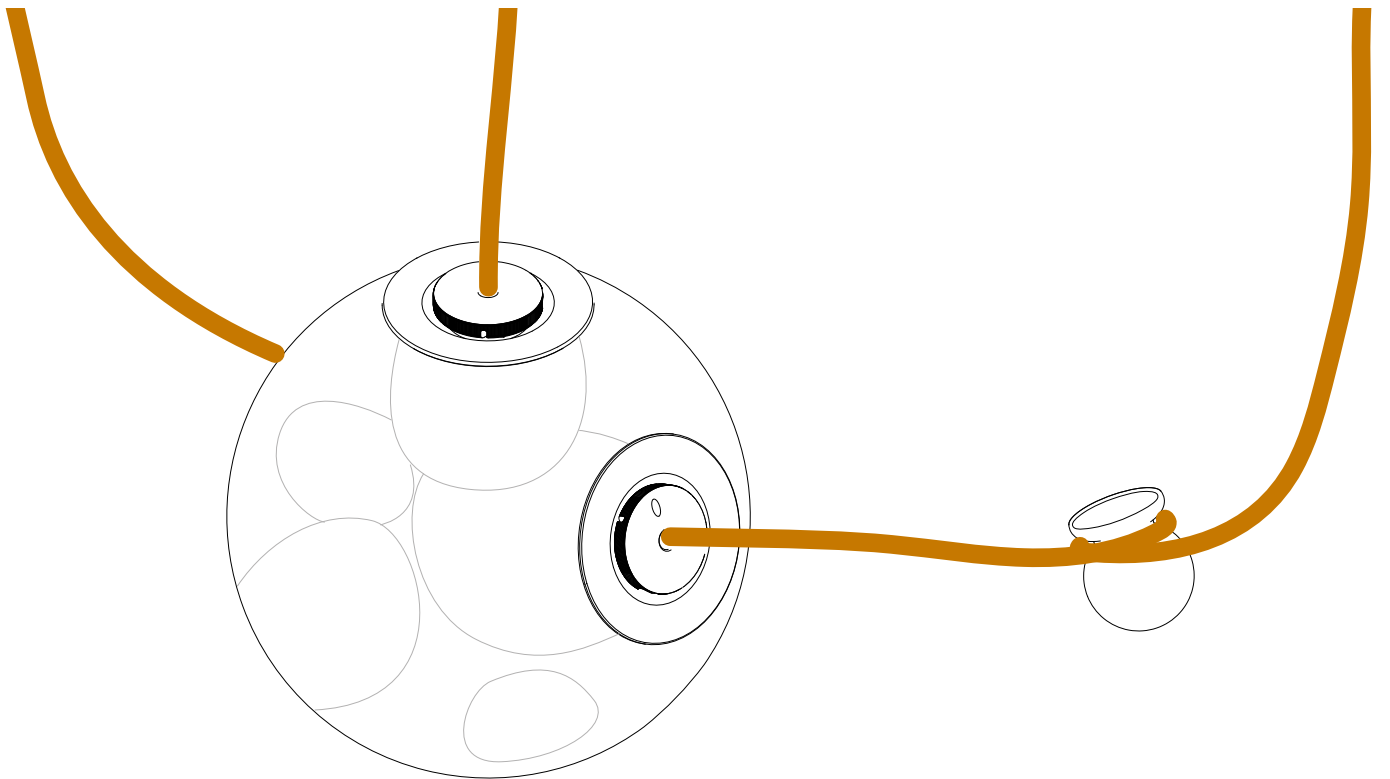

LAMP REPLACEMENT REMPLACEMENT DE LA LAMPE LAMPENWECHSEL SUSTITUCIÓN DE LA LÁMPARA SOSTITUZIONE DELLA LAMPADA ランプ交換 ЗАМЕНА ЛАМПЫ

استبدال المصباح

1

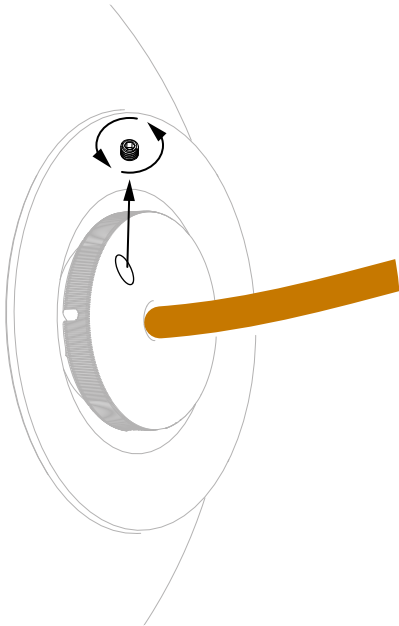

2

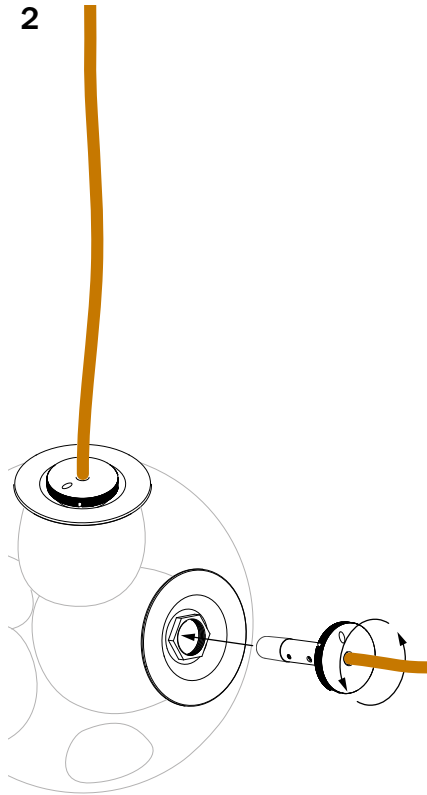

3

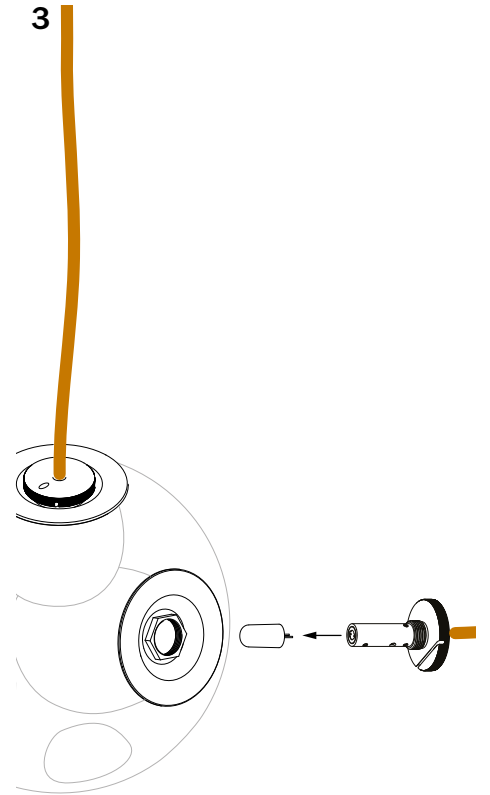

SAFETY WARNING

The pendant is made of glass and should be manipulated with caution.

CAUTION: Bocci strongly recommends not installing the pendant if you notice any crack in the glass. Contact Bocci for advice.

Only use approved lamp replacement. Please refer to the information printed on the lamp and lamp holder.

Bocci strongly recommends ordering lamp replacement to Bocci. Ask your local retailer for advice.

AVERTISSEMENT DE SÉCURITÉ

Le pendant est en verre et doit être manipulé avec précaution.

ATTENTION: Bocci recommande fortement de ne pas installer le pendant si vous remarquez une quelconque fissure dans le verre. Contactez Bocci pour obtenir des conseils.

N'utilisez que des lampes de remplacement approuvées. Veuillez vous référer aux informations imprimées sur la lampe et son support.

Bocci recommande fortement de commander la lampe de remplacement auprès de Bocci. Demandez conseil à votre revendeur local.

SICHERHEITSWARNUNG

Der Anhaenger ist aus Glas und sollte mit Vorsicht behandelt werden.

ACHTUNG: Bocci empfiehlt dringend, die Hängeleuchte nicht zu installieren, wenn Sie einen Riss im Glas feststellen. Kontaktieren Sie Bocci fuer eine Beratung.

Verwenden Sie nur zugelassene Ersatzlampen. Bitte beachten Sie die Informationen, die auf der Lampe und der Lampenfassung aufgedruckt sind.

Bocci empfiehlt dringend, Ersatzlampen bei Bocci zu bestellen. Fragen Sie Ihren Händler vor Ort um Rat.

ADVERTENCIA DE SEGURIDAD

El colgante es de vidrio y debe ser manipulado con precaución.

ATENCIÓN: Bocci recomienda encarecidamente no instalar el colgante si se observa alguna grieta en el cristal. Póngase en contacto con Bocci para que le asesore.

Utilice únicamente recambios de lámparas aprobados. Consulte la información impresa en la lámpara y en el portalámparas.

Bocci recomienda encarecidamente pedir el reemplazo de la lámpara a Bocci. Pida consejo a su distribuidor local.

AVVERTENZA DI SICUREZZA

Il pendente è realizzato in vetro e deve essere maneggiato con cautela.

ATTENZIONE: Bocci raccomanda vivamente di non installare il pendente se si notano crepe nel vetro. Contattare Bocci per chiedere consiglio.

Utilizzare solamente lampade di ricambio approvate. Si prega di fare riferimento alle informazioni stampate sulla lampada e sul portalamпада.

Si raccomanda vivamente di ordinare ricambi della lampada a Bocci. Chiedere consiglio al proprio rivenditore locale.

安全に関する警告

このディフューザーはガラスでできているため、取り扱いには注意が必要です。

注意: ガラスに亀裂がある場合は、取り付けないことを強くお勧めします。Bocciにお問い合わせください。

認可された交換ランプのみを使用してください。ランプとランプホルダーに印刷されている情報を参照してください。

Bocciは交換ランプをBocciに注文することを強くお勧めします。お近くの小売店へご相談ください。

ПРЕДОСТОРОЖНОСТИ ПРИ ЭКСПЛУАТАЦИИ

Подвеска изготовлена из стекла, поэтому с ней следует обращаться осторожно.

ВНИМАНИЕ: В случае наличия трещин на стеклянных поверхностях установка подвески категорически не рекомендуется. Свяжитесь с представителем компании или продавца для дальнейших рекомендаций.

Используйте только рекомендованные типы ламп для замены. Пожалуйста ознакомьтесь с информацией, напечатанной на лампе и патроне лампы.

Компания Bocci настоятельно рекомендует заказывать замену ламп только у официальных представителей компании. Свяжитесь с официальным дилером или продавцом для получения консультаций.

إرشادات السلامة

المعلقات مصنوعة من الزجاج ويجب التعامل معها بحذر. تنبيه: توصي Bocci بشدة بعدم تثبيت المعلقات إذا لاحظت أي صدع في الزجاج. اتصل بـ Bocci للحصول على المشورة.

تحذير

استخدم فقط مصباح الاستبدال المعتمد. يرجى الرجوع إلى المعلومات المطبوعة على المصباح وحامل المصباح.

توصي Bocci بشدة بطلب استبدال المصباح لـ Bocci. اطلب المشورة من شركة إعادة البيع المحلية.